

# MONTAGEANLEITUNG ERSTMONTAGE

Ref.: 910052-0001 v1



easy-glider.com

\*\*\*\*\* **WARNHINWEIS** \*\*\*\*\*

**Der Easy-Glider darf NUR und ausschliesslich mit Zulassung und Versicherungsschutz auf öffentlichen Strassen verwendet werden.**

## **ACHTUNG:**

Die Montage der Komponenten muss gemäss der beigefügten Montage-Anleitung durchgeführt werden. Bitte lesen Sie die Anweisungen vor Beginn der Arbeiten sorgfältig.

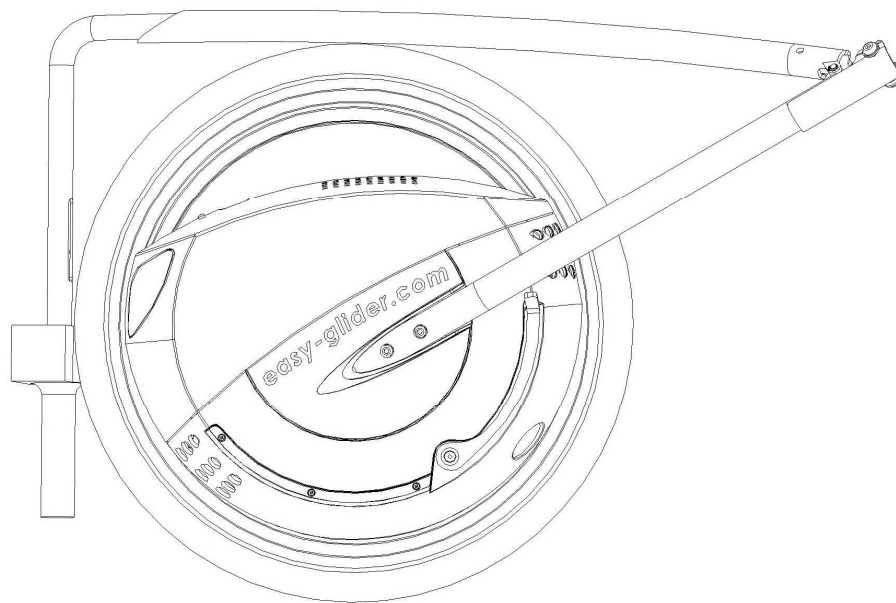

## **Liste der Komponenten:**

- Plastikbeutel mit Werkzeug und Schrauben.
- 2x Karton mit Kunststoff Verschaltungen und Scheuerschutz
- Easy-Glider
- Char inkl. Charstange
- Rücklicht für Char
- Reflektoren für Char Easy-Glider Handbuch
- Montageanleitung
- Fahrzeugpapiere

# MONTAGEANLEITUNG ERSTMONTAGE

Ref.: 910052-0001 v1



easy-glider.com

## 1 MITGELIEFERTES WERKZEUG UND SCHRAUBEN

ACHTUNG:

Bitte prüfen Sie vor Beginn der Arbeiten die mitgelieferten Komponenten auf deren Vollständigkeit sowie allfällige Beschädigungen.

Die groben Schritte zum fahrtüchtigen Easy-Glider im Überblick:

- Auspacken
- Aufklappen der Lenkstange
- Verbinden der Einzelteile linke und rechte Seite
- De-Montage des Ständers
- Montage Verkleidung links
- Wieder-Montage des Ständers
- Montage Verkleidung rechts
- Montage Scheuerschutz
- Montage der Mittelteile
- Vorbereitung zum Char Zusammenbau
- Zusammenbau Char

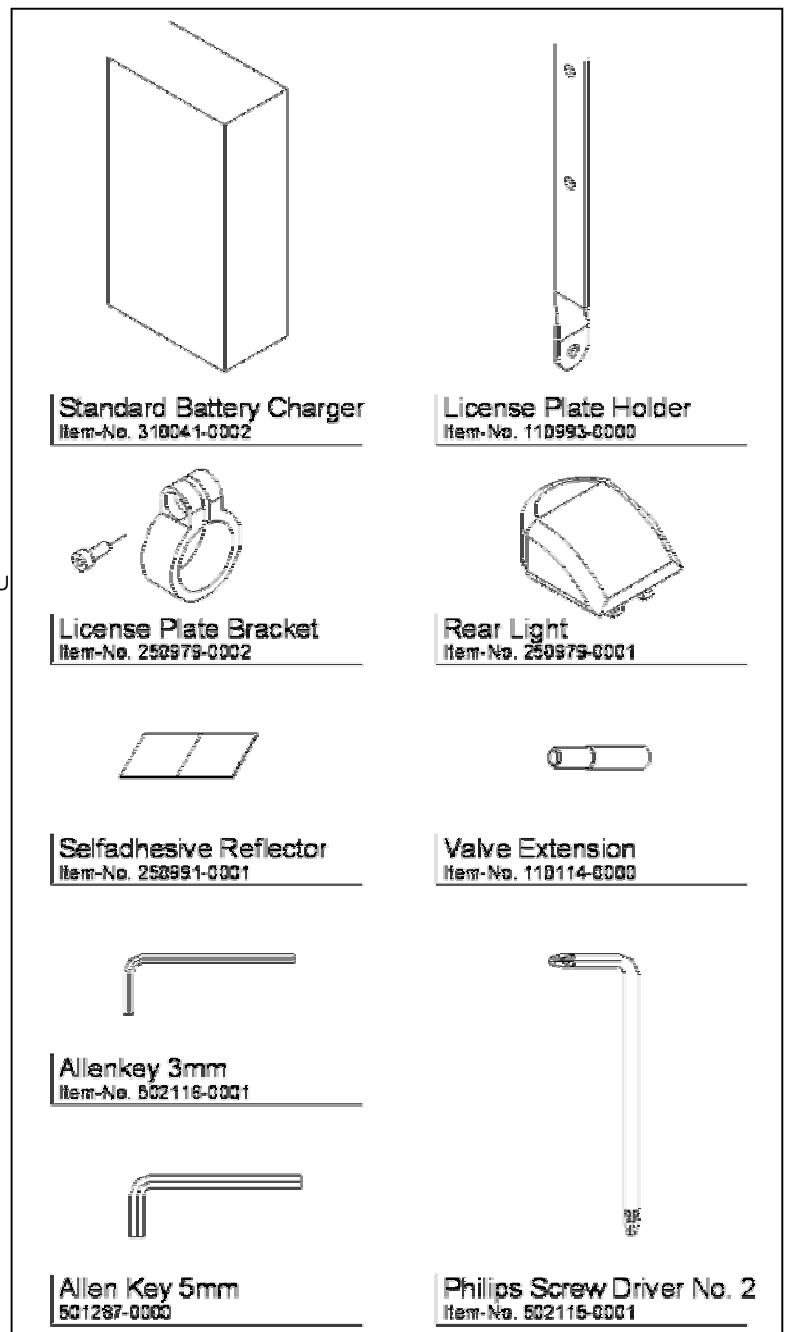

Bitte befolgen sie zum Zusammenbau des Easy-Gliders strikt die einzelnen Schritte, welche im folgenden detailliert beschrieben und illustriert sind.

Sollten Sie Fragen zur Erstmontage haben könne Sie uns jederzeit kontaktieren.

# MONTAGEANLEITUNG ERSTMONTAGE

Ref.: 910052-0001 v1



[easy-glider.com](http://easy-glider.com)

## 2 AUSPACKEN:

Nehmen Sie den Glider so wie auf den unten gezeigten Darstellungen aus der Verpackung. Bitte beachten Sie, dass die geklappte Lenkstange auf keinen Fall belastet werden darf. Stellen Sie sicher, dass das Sicherheitsband wie dargestellt montiert ist.

Nehmen Sie die Komponenten in folgender Reihenfolge aus dem Karton:

- 1 Kleine Kartonschachtel vorne links
2. Kleine Kartonschachtel hinten Mitte sowie den Steg der zweiten Kartonbox
3. Entfernen Sie die Verpackungsteile oberhalb des Chars.
4. Heben sie Char und Charstange heraus.
5. Entfernen Sie die Verstrebungen links und rechts zwischen Easy-Glider und Karton.
6. Nehmen Sie nun den Glider, mit Griff an der Felge, und heben Sie ihn aus dem Karton.
7. Stellen Sie ihn wie auf der Darstellung auf den Ständer.
8. Kontrollieren Sie nun auf eventuelle Beschädigungen.

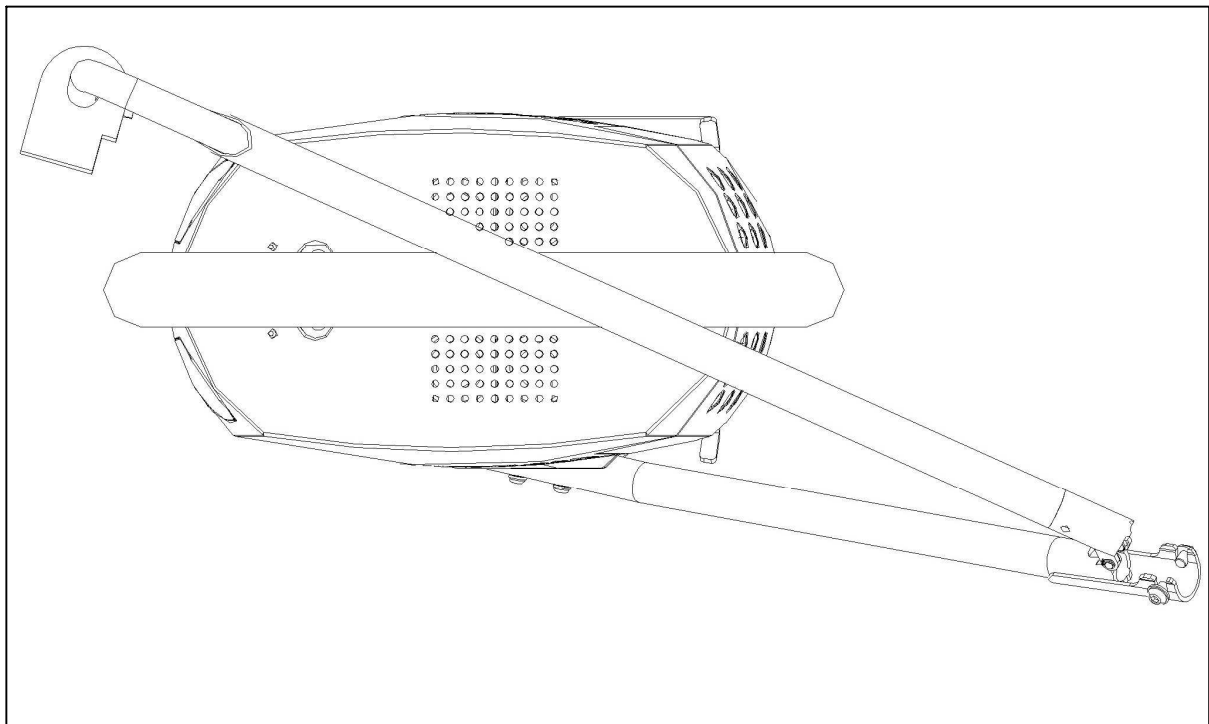

# MONTAGEANLEITUNG ERSTMONTAGE

Ref.: 910052-0001 v1



easy-glider.com

## 3 AUFKLAPPEN DER LENKSTANGE

Die Lenkstange wird im links dargestellten Zustand ausgeliefert. Entfernen sie die beiden Schrauben. Verwenden sie dazu den Sechskantschlüssel (B).

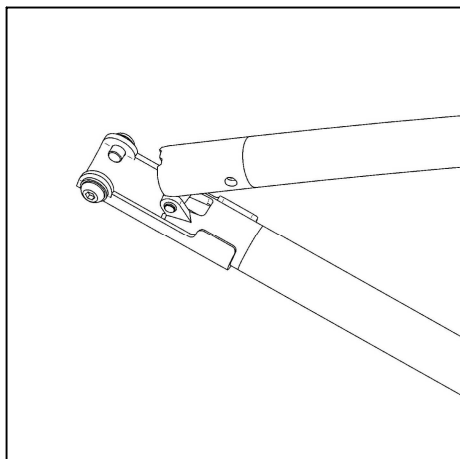

Schritt 1 Lieferzustand

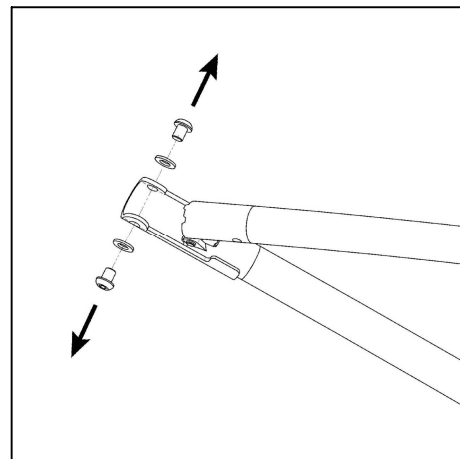
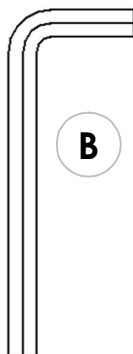

Schritt 2 Entfernen der beiden Schrauben

Die Lenkstange kann nun vorsichtig aufgeklappt und die zuvor entfernten Schrauben wieder eingedreht werden (Abbildung links). Ziehen sie die Schrauben kräftig an. Nach erfolgter Sicherung ist die Lenkstange einsatzbereit und funktionstüchtig.

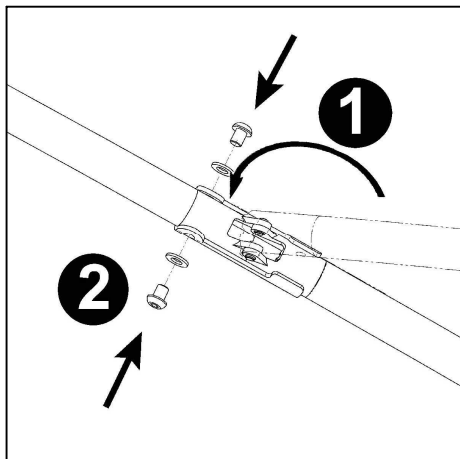

Schritt 3 Lenkstange aufklappen und Schrauben eindrehen

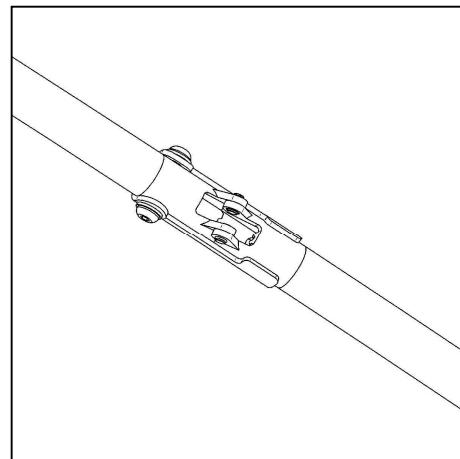

Schritt 4 Einsatzbereite Lenkstange

# MONTAGEANLEITUNG ERSTMONTAGE

Ref.: 910052-0001 v1



easy-glider.com

## 9 VORBEREITUNG CHAR

Charteile auslegen

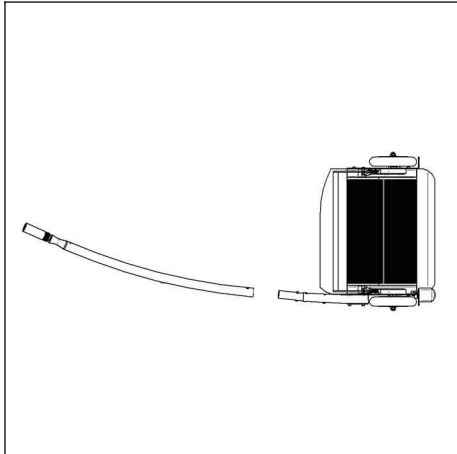

Teile auslegen

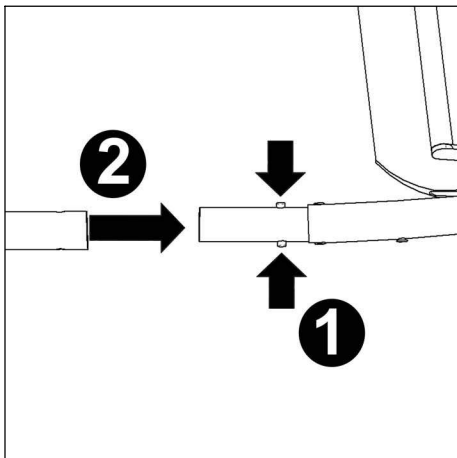

Char und Stange verbinden und mit den Rastbolzen einrasten.

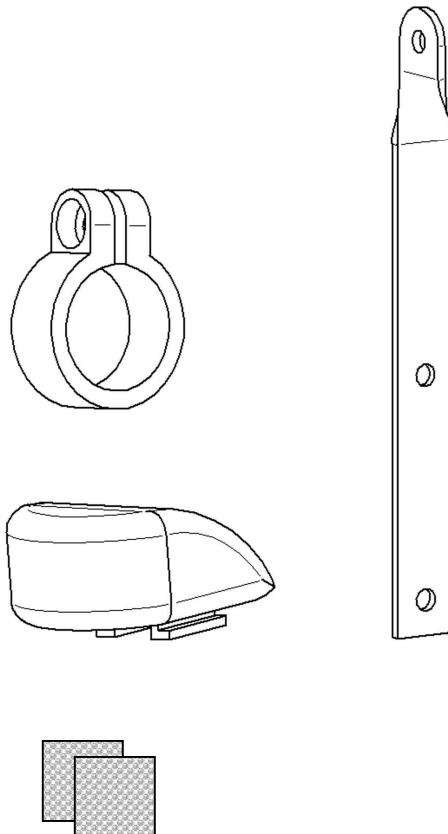

# MONTAGEANLEITUNG ERSTMONTAGE

Ref.: 910052-0001 v1



easy-glider.com

## 10 ZUSAMMENBAU CHAR

Artikel H über die Charstange führen.  
Artikel H und J mit Schraube F befestigen  
Nummernschildplatte (habe ich nirgends gefunden) mit Schrauben G anmontieren

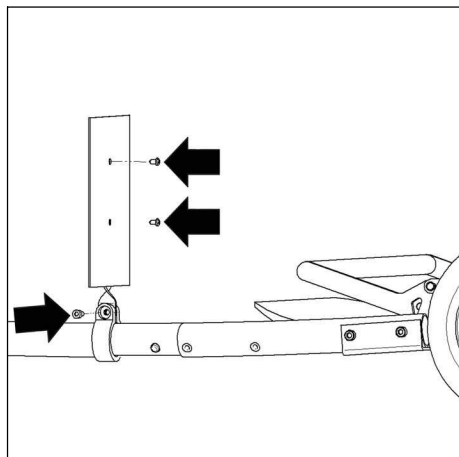

Die Halterung für das Nummernschild wird auf der Charstange anhand der mitgelieferten Kunststoffmanschette auf der Charstange montiert. Das Nummernschild kann anhand den mitgelieferten Schrauben an der Halterung befestigt werden.

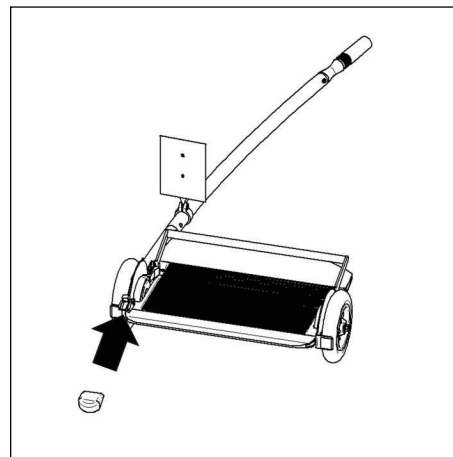

Das Rücklicht auf die vormontierte Halterung schieben und einrasten. Der Schalter für das Rücklicht befindet sich an der Unterseite des Rücklichtes. Die Funktionen können durch mehrmaliges drücken gewechselt werden.

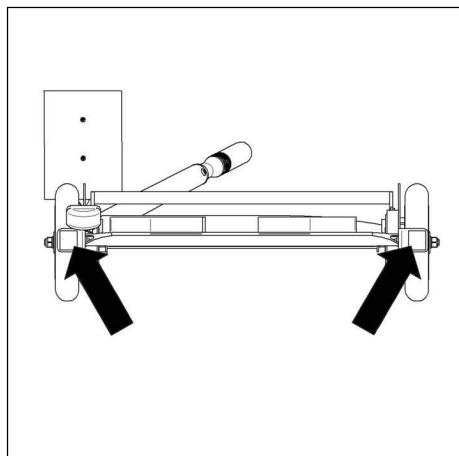

Die selbstklebenden Katzenaugen (Reflektoren) werden an den dafür vorgesehenen Winkel auf der Rückseite des Chars aufgeklebt.

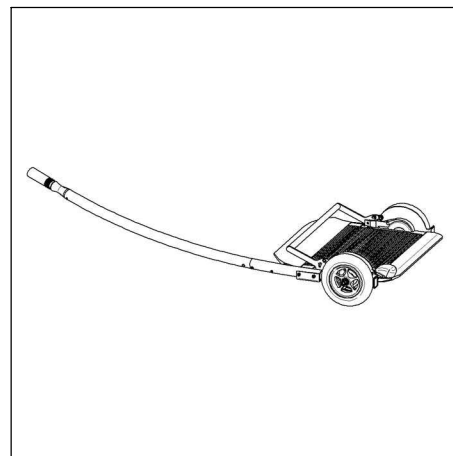

Fertig. Zum Ankoppeln des Chars an den Easy-Glider, das Char in Position bringen, die Metallhülse zurückziehen .. Aufstecken .. Hülse loslassen und prüfen ob die Verbindung eingerastet hat.